



CITTA' DI TORINO

DIVISIONE SERVIZI TECNICI ED EDILIZIA PER I SERVIZI CULTURALI, SOCIALI, COMMERCIALI  
SETTORE SERVIZI GENERALI MECCANIZZATI

Allegato a)

**PROSPETTO IMPORTI SINGOLI LOTTI PER IL TRIENNIO 2007-2009**

L o t t o	Descrizione	SPESA ANNUA PREVISTA		SPESA PREVISTA NEL TRIENNIO	
		NETTO	LORDO (IVA 20%)	NETTO	LORDO (IVA 20%)
		Euro	Euro	Euro	Euro
1	Riparazioni Meccaniche (A)	42.500,00	51.000,00	127.500,00	153.000,00
2	Riparazioni Meccaniche (B)	42.500,00	51.000,00	127.500,00	153.000,00
3	Riparazioni Carrozzeria (A)	55.000,00	66.000,00	165.000,00	198.000,00
4	Riparazioni Carrozzeria (B)	55.000,00	66.000,00	165.000,00	198.000,00
5	Fornitura e riparazione pneumatici	28.500,00	34.200,00	85.500,00	102.600,00
6	Riparazione Veicoli PIAGGIO	65.000,00	78.000,00	195.000,00	234.000,00
7	Riparazione motoveicoli BMW	22.000,00	26.400,00	66.000,00	79.200,00
8	Riparazione biciclette	10.000,00	12.000,00	30.000,00	36.000,00
9	Lavaggi veicoli	20.000,00	24.000,00	60.000,00	72.000,00
10	Fornitura ricambi	34.500,00	41.400,00	103.500,00	124.200,00
11	Riparazioni elettriche (elettrauto)	10.750,00	12.900,00	32.250,00	38.700,00
12	Revisione e controllo periodico veicoli	15.000,00	18.000,00	45.000,00	54.000,00
<b>TOTALE IMPEGNI</b>		<b>400.750,00</b>	<b>480.900,00</b>	<b>1.202.250,00</b>	<b>1.442.700,00</b>



CITTA' DI TORINO

DIVISIONE SERVIZI TECNICI ED EDILIZIA PER I SERVIZI CULTURALI, SOCIALI, COMMERCIALI

SETTORE SERVIZI GENERALI MECCANIZZATI

LOTTO 3 - 4 Allegato b)

**ELENCO PREZZI AGGIUNTIVI PER CARROZZERIA AUTOVEICOLI, VEICOLI COMMERCIALI**

**ED INDUSTRIALI**

Articolo	Descrizione	Unità di misura	Prezzo unitario in Euro
b/1	- <b>Costruzione sponde:</b> a) lamiera d'acciaio stampato b) lega leggera d'alluminio	Kg Kg	12,00 41,00
b/2	- <b>Costruzione sovraspande e centine in profilato d'acciaio</b>	Kg	4,80
b/3	- <b>Costruzione telone in poliester</b>	m <sup>2</sup>	15,50
b/4	- <b>Maggiorazione del compenso per operazioni di verniciatura:</b> a) a pastello b) a doppio pastello c) metallizzato	h h h	10,00 12,00 12,00

Articolo	Descrizione	Prezzo unitario iva escl.	tempi S.R. Ore
<b>allestimento grafico per autovetture della Polizia Municipale come da normativa regionale</b>			
b/5	<b>Fascia adesiva porta ant. compreso il logo regionale per autovetture</b>	€ 46,50	h 0,70
b/6	<b>Fascia adesiva porta post.</b>	€ 39,00	h 0,50
b/7	<b>Fascia adesiva parafrangente post.</b>	€ 39,00	h 0,50
b/8	<b>Fascia adesiva parafrangente ant.</b>	€ 39,00	h 0,50
b/9	<b>Fascia adesiva portellone posteriore</b>	€ 39,00	h 0,50
b/10	<b>Numero identificativo laterale completo</b>	€ 4,00	h 0,10
b/11	<b>Numero identificativo su tetto</b>	€ 15,50	h 0,30

La P.O.  
Ettore Verneti



CITTA' DI TORINO

DIVISIONE SERVIZI TECNICI ED EDILIZIA PER I SERVIZI CULTURALI, SOCIALI, COMMERCIALI  
SETTORE SERVIZI GENERALI MECCANIZZATI

LOTTO 5 Allegato c)

## FORNITURE E RIPARAZIONI PNEUMATICI LISTINO PREZZI DELLE VARIE OPERAZIONI

Art.	CONVERGENZA:	Euro
c/1	- ant. vetture e veicoli commerciali fino a 2000 cc	24,20
c/2	- ant. vetture e veicoli commerciali oltre 2000 cc	24,20
c/3	- totale vetture e veicoli commerciali	36,30
c/4	- ant. veicoli industriali	36,30

Art.	MONTAGGIO ED EQUILIBRATURA DI PNEUMATICI forniti dall'Autorimessa Municipale:	Euro
c/5	- ciclomotore compreso s/r	8,80
c/6	- motociclo compreso s/r	17,60
c/7	- autovetture compreso s/r	8,80
c/8	- autocarri p.c. fino a 3500 kg comprese s/r	13,20
c/9	- autocarri p.c. oltre 3500 kg comprese s/r	24,20
c/10	- trattori ant. direzionali	12,10
c/11	- trattori motrice fino a 24"	24,20
c/12	- trattori motrice oltre 24"	29,70
c/13	- motocoltivatori	8,80

Art.	EQUILIBRATURA AL BANCO:	Euro
c/14	- ciclomotore	6,60
c/15	- motociclo	15,40
c/16	- autovetture	6,60
c/17	- autocarri p.c. fino a 3500 kg	12,10
c/18	- autocarri p.c. oltre 3500 kg	15,40

Art.	RIPARAZIONE CAMERA D'ARIA:	Euro
c/19	- ciclomotore compreso s/r	8,80
c/20	- motociclo compreso s/r	17,60
c/21	- autovetture compreso s/r	8,80
c/22	- autocarri p.c. fino a 3500 kg comprese s/r	15,40
c/23	- autocarri p.c. oltre 3500 kg comprese s/r	24,20

Art.	RIPARAZIONE TUBELESS:	Euro
c/24	- motoscooter compreso s/r	12,10
c/25	- motociclo compreso s/r	20,90
c/26	- autovetture compreso s/r	12,10
c/27	- autocarri p.c. fino a 3500 kg comprese s/r	17,60
c/28	- autocarri p.c. oltre 3500 kg comprese s/r	27,50

Art.	RIPARAZIONE CAMERE D'ARIA VEICOLI AGRICOLI:	Euro
c/29	- direzionali compreso s/r	15,00
c/30	- motrice compreso s/r fino a 24"	30,00
c/31	- motrice compreso s/r oltre 24"	36,00

Art.	LAVORI IN ECONOMIA PER INTERVENTI ESTERNI:	Euro
c/32	- nolo automezzo speciale per ogni ora di impiego	28,00

La P.O.  
Ettore Verneti



CITTA' DI TORINO

DIVISIONE SERVIZI TECNICI ED EDILIZIA PER I SERVIZI CULTURALI, SOCIALI, COMMERCIALI  
SETTORE SERVIZI GENERALI MECCANIZZATI

ANNO	SCHEDA N°
------	-----------

Data

LOTTO 12 Allegato d)

### CONTROLLO TECNICO FUNZIONALE

Revisione       Bollino Blu       Solo CONTROLLO TECNICO

TARGA	<input type="text"/>	N. Inventario	<input type="text"/>	Km	<input type="text"/>
MARCA	<input type="text"/>	MODELLO	<input type="text"/>		
Tipo manutenzione	<input type="text"/>		scadenza garanzia	<input type="text"/>	
Divisione/Servizio Centrale/Circoscrizione - Settore					
<input type="text"/>					
Telefono	<input type="text"/>		Referente	<input type="text"/>	

PNEUMATICI				
Marca	<input type="text"/>			
Dimensioni	<input type="text"/>			
USURA	ANT	POST	SCORTA	NOTE
< 20%				
da 20% a 50%				
oltre				
da sostituire				

ANOMALIE CARROZZERIA	
R	Rigatura
X	Ammaccatura
O	Ossidazione

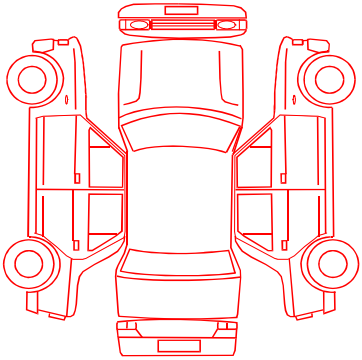

ACCESSORI	SI	NO	NOTE
Cric sollevatore			
Triangolo			
Chiave per ruote			

B = Buono M = Medio R = Revisionare S = Sostituire

	B	M	R	S	SI	NO	NOTE
Cambio							
Frizione							
Avviamento							
Impianto scarico							
Pastiglie freni							
Cinghie organi aus.							
Tubazione freni							
Sospensioni							
Ammortizz. Ant.							
Ammortizz. Post							
Scatola guida							
Condizionatore							
Selleria							
Perdite Olio							
Perdite liq. Raffred.							
Attacco amm. Integro							
Corrosioni							
Eseguire rip.carrozz.							

Necessità ripristino livelli	SI	NO	Rabb. effettuati
Olio motore			
Liquido impianto lavavetri			
Liquido freni			
Liquido batteria			
Liquido raffreddamento			
Liquido idroguida			

note: rabbocchi solo per veicoli **NON** in garanzia

Controllo efficienza	SI	NO	lamp.sost.
Proiettori			
Luci di direzione			
Stop			
Luci di posizione e targa			
Illuminazione interna			
Luci cruscotto			
Stato batteria (pulizia morsetti)			
Cavo massa			

note: sostituzioni solo per veicoli **NON** in garanzia

TAGLIANDI PREVISTI DALLA CASA COSTRUTTRICE ESEGUITI: SI  NO

NOTE ESPLICATIVE:

Firma e Timbro Appaltatore

\_\_\_\_\_



## CITTA' DI TORINO

DIVISIONE SERVIZI TECNICI ED EDILIZIA PER I SERVIZI CULTURALI , SOCIALI E COMMERCIALI

SETTORE SERVIZI GENERALI MECCANIZZATI

ELENCO PREZZI RICAMBI PER BICICLETTE CON RUOTE Ø 28"		pag. 1 / 6
CODICE Ricambio	DESCRIZIONE DEI PARTICOLARI	PREZZO UNITARIO
1	TELAIO BOTTECCHIA CLUB UOMO VERNICIATO	€ 49,50
2	SERIE DECALCOMANIE BOTTECCHIA CLUB UOMO	€ 7,25
3	CAVO FANALINO L / MM 2000 SPELATO	€ 0,50
4	SERIE STERZO NORMALE	€ 3,25
5	GABBIETTA SFERE 5 / 32"	€ 0,50
6	MANOPOLA D / MM 22 TIPO OLANDANERA C / MARCHIO	€ 0,50
7	MANUBRIO 'R' C / ESP. + MANOP.S / ASTE	€ 35,25
8	CAMPANELLO D / MM 65 MOD. DING-DONG	€ 5,00
9	FANALE ANTERIORE AD UNA LUCE ART.165 / F NERO	€ 4,25
10	PORTAFANALE N.R. CROMATO	€ 1,00
11	FORCELLA FRENO ANT. C / ASTA S / MARCHIO PONTICELLO	€ 4,00
12	PORTAPATTINO E PATTINO PER FRENERIA SERIE 4P	€ 5,75
13	PARAFANGO A 28" DEI C / GREZZO	€ 6,25
14	GRUPPO DINAMO 6V-4W COMPLETO	€ 4,50
15	FORCELLA BOTTECCHIA CLUB UOMO VERNICIATA	€ 20,00
16	MOZZO A 36 AC R / 100L / 130 FP NO ANTERIORE	€ 2,50
17	RIPPLES OTT. TC PER RAGGIO D / MM 1,80	€ 0,50
18	RAGGIO D / MM 1,80X286 NERO	€ 0,50
19	DADO PER MOZZO 5 / 16" X26F CIECO SPORT	€ 0,50
20	ASTA PARAFANGO TIPO OLANDA L / MM 340 GREZZA	€ 0,50
21	DADO E M 5 UNI5588-65-4S	€ 0,25
22	ROSETTA PIANA D / MM 5,3 UNI6592-69 X VITE TE	€ 0,25
23	VITE TE M 5X 10UNI 5739 -65-4S	€ 0,25
24	PEDIVELLA SX L / MM 170 THUN PERNO QUADRO	€ 4,25
25	PERNO MOVIMENTO CENTRALE ACC THUNPQ	€ 4,25
26	SERIE CALOTTE MOVIMENTO CENTRALE D / MM 36	€ 2,75
27	GUARNITURA Z-42 + PEDIV DX L / MM 170 PQ ACC	€ 10,25
28	CAVALLETTO L / MM 295 IN FERRO MOD. C60	€ 3,75
29	PAIO PEDALI NORMALI BIBLOCCO DIRITTO NERO	€ 6,00
30	CARTER Z-42 OLANDA INT / APERTO C / DISCO S / MARC.	€ 10,00
31	MOZZO P 36AC R / 110 L / 145FP NO 2F	€ 3,50
32	CATENA 1 / 8" PASSO 12,7	€ 3,50
33	RUOTA LIBERA 1 VELOCITA' 18 DENTI COMP. SFERE	€ 3,25
34	DADO PER MOZZO 3 / 8" X26F CIECO SPORT	€ 0,50
35	PARAFANGO P 28" DEIS / FORI RETINA GREZZO	€ 7,00
36	FANALINO POSTERIORE OVOIDALE COMPLETO NERO	€ 1,50
37	PORTAPACCHI 26 / 342 ART 130 / 12 GREZZO POSTERIORE	€ 13,00
38	CATADIOTTRO RETT RS 53 X110 C / VITI AUTOF 50-80	€ 1,75
39	SELLA ART 22 / 6213 NERA C / MORSETTO	€ 9,25
40	CANOTTO REGGISELLA D / MM 26 X1,5 X 170	€ 2,75
41	DADO E M 8 CORONATO ZINCATO	€ 0,25
42	VITE TC M8 X 40CON CALOTTA E MASELLO ZINCATA	€ 0,25
43	FORCELLA FRENO POSTERIORE C / ASTA S / MARCHIO	€ 7,50
44	POMPA PLASTICA L / MM 360 BIANCA	€ 0,75
45	COPERTURA 28" X 1-3 / B BI- NE MICHELIN 35-590	€ 8,50
46	CAMERA 28" X 1-3 / 8 SENZA VALVOLA	€ 3,00
47	VALVOLA REGINA L / MM 25	€ 0,75
48	CERCHIO 28" 36 FORI R SPINATO ALL C / RONDELLA	€ 12,00
49	FASCIA PARANIPPLES 26" / 28" LR / MM 18	€ 0,50
50	RUOTA A 28" X 1- 3 / 8 CLUB SG 36 AC	€ 19,50
51	RUOTA A 28" X 1- 3 / 8 CLUB CGBN-VR-36AC	€ 1,25
52	RUOTA P 28" SGOMMATA	€ 20,50
53	RUOTA P 28" GOMMATA	€ 32,75
54	SERIE FRENERIA 'R' COMPLETA (BACCHETTE FRENO)	€ 13,25



## CITTA' DI TORINO

DIVISIONE SERVIZI TECNICI ED EDILIZIA PER I SERVIZI CULTURALI , SOCIALI E COMMERCIALI

SETTORE SERVIZI GENERALI MECCANIZZATI

ELENCO PREZZI RICAMBI PER BICICLETTE CON RUOTE Ø 26"		pag. 2 / 6
CODICE Ricambio	DESCRIZIONE DEI PARTICOLARI	PREZZO UNITARIO
55	TELAIO DONNA VERNICIATO	€ 54,00
56	CAVO FANALINO L/MM 2000 SPELATO	€ 0,50
57	SERIE STERZO NORMALE	€ 3,25
58	GABBIETTA SFERE 5/32"	€ 0,50
59	MANOPOLA D/MM 22 TIPO OLANDANERA C/MARCHIO	€ 0,50
60	MANUBRIO 'R' C/ESP + MANODOP S/ASTE	€ 35,25
61	CAMOANELLO D/MM 65 MOD. DING-DONG	€ 4,75
62	FANALE ANT. AD 1 LUCEART. 165/F NERO	€ 4,25
63	PORTAFANALE N.R. CROMATO	€ 0,75
64	FORCELLA FRENO ANT. C/ASTA S/MARCHIO	€ 4,00
65	PORTAPATTINO E PATTINO PER FRENERIA 'R'	€ 0,75
66	PARAFANGO A 26" DEI C/BARRA GREZZO	€ 6,25
67	GRUPPO DINAMO 6V - 4 COMPLETO	€ 4,50
68	FORCELLA BOTT. CLUB VERNICIATA	€ 20,00
69	MOZZO A 36 AC R/100L/130 FP NO	€ 2,50
70	NIPPLE OTT. TC PER RAGGIO D/MM 1,80	€ 0,50
71	RAGGIO D/MM 1,80 X 286 NERO	€ 0,50
72	DADO PER MOZZO 5/16" X26F CIECO SPORT	€ 0,50
73	ASTA PARAFANGO TIPO OLANDA L/MM340 GREZZA	€ 0,50
74	DADO E M 5 UNI5588 - 65 - 4S	€ 0,25
75	ROSETTA PIANA D/MM 5,3 UNI6592 - 69 X VITE TE	€ 0,25
76	VITE TE M 5X 10UNI 5739 - 65 - 4S	€ 0,25
77	PEDIVELLA SX L/MM 170 THUN PERNO QUADRO	€ 4,25
78	PERNO MOVIMENTO CENTRALE ACC THUNPQ	€ 4,25
79	SERIE CALOTTE MOVIMENTO CENTRALE D/MM36	€ 4,25
80	B CAMERA 26 3/4 CON VALVOLA	€ 4,75
81	GUARNITURA Z-42 + PEDIV DXL/MM 170 PQ ACC	€ 10,25
82	CAVALLETTO L/MM 295 IN FERRO MOD C60	€ 3,75
83	PAIO PEDALI CICLOCAMERA ART. 102PELLE	€ 6,00
84	CARTER Z-42 OLANDA INT/APERTO C/DISCO +S/MARC.	€ 10,00
85	MOZZO P 36AC R/110 L/145FP NO 2F	€ 3,50
86	CATENA 1/8" PASSO 12,7	€ 3,50
87	RUOTA LIBERA 1 VELOCITA' 18 DENTI COMP. SFERE	€ 3,25
88	DADO PER MOZZO 3/8" X26F CIECO SPORT	€ 0,50
89	RETINA ELASTICO LISCIA	€ 4,25
90	PARAFANGO P 26" DEI C/FORI RETINA GREZZO	€ 8,00
91	FANALINO POST OVOIDALE COMPLETO NERO	€ 1,50
92	PORTAPACCHI 26/342 ART 130/12 GREZZOPOST	€ 13,00
93	CATADIOTTRO RETT RS 53 X110 C/VITI AUTOF 50-80	€ 1,75
94	PORTAPACCHI 26/372 GAMBALUNGA ANT	€ 13,75
95	SELLA ART. 22/6213 NERA C/MORSETTO	€ 9,25
96	CANOTTO REGGISSELLA D/MM 26 X1,5 X 170	€ 2,75
97	DADO E M 8 CORONATOZINCATO	€ 0,25
98	VITE TC M8 X 40CALOTTA E NASELLO ZINCATA	€ 0,25
99	FORCELLA FRENO POST C/ASTA S/MARCHIO	€ 7,50
100	POMPA IN PLASTICA L/MM 360BIANCA	€ 1,00
101	COPERTURA 26" X 1 3/8BI-NE MICHELIN 35.590	€ 8,50
102	CAMERA 26" X 1 3/8SENZA VALVOLA	€ 3,00
103	VALVOLA REGINA L/MM 25	€ 0,75
104	CERCHIO 26" 36 FORI R SPINATO ALL C/RONDELLA	€ 12,00
105	FASCIA PARANIPPLES 26"/28" LR/MM 18	€ 0,50
106	RUOTA A 26" X 13/8 CLUB SG 36AC	€ 19,50
107	RUOTA A 26" X 13/8 CLUB GOMMATA	€ 30,00
108	RUOTA P 26" X 13/8 CLUB SGOMMATA	€ 20,50
109	RUOTA P 26" X 13/8 CLUB GOMMATA	€ 32,75



## CITTA' DI TORINO

DIVISIONE SERVIZI TECNICI ED EDILIZIA PER I SERVIZI CULTURALI , SOCIALI E COMMERCIALI  
SETTORE SERVIZI GENERALI MECCANIZZATI

ELENCO PREZZI RICAMBI PER BICICLETTE CON RUOTE Ø 24"		pag. 3 / 6
CODICE Ricambio	DESCRIZIONE DEI PARTICOLARI	PREZZO UNITARIO
110	ANELLO COMPENSATORE BN 27 X 8/0,85/3,5/0,3	€ 0,55
111	ANELLO GOMMA NERA MM 10/12X 7 ART. AB/6	€ 0,30
112	BARILOTTO RITEGNO MANUBRIO D/MM 20,9X 10	€ 1,10
113	BLOCCAGGIO C/COLLARINO D/MM 25,4 CARN.CROM.	€ 1,95
114	BLOCCAGGIO C/COLLARINO D/MM 28,6 CARN.CROM.	€ 1,95
115	CAMERA 24" X 1,75 CONVALVOLA	€ 5,25
116	CAMPANELLO D/MM 55 ATTACCO D-22	€ 1,40
117	CATENA 1/8" PASSO 12,7	€ 3,30
118	CAVALLETTO L/MM 270 ALL.	€ 3,05
119	CHIAVELLA D/MM 9 COMPLETA DI DADO E ROSETTA	€ 0,55
120	COPERTURA 24" X 1,75 BIANCO E NERA 47-507	€ 10,20
121	DADO E M 5 UNI 5588-65-4S	€ 0,55
122	DADO E M 6 UNI AUTOBLOCCANTE PG BASSO	€ 0,55
123	DADO E M 6 UNI 5588-65-4S	€ 0,55
124	DADO PER MOZZO 3/8" X26F APERTO ALT/MM 10	€ 0,55
125	FANALE ANT. AD 1 LUCEART. 165/F NERO	€ 4,70
126	FANALINO POST. OVOIDALE COMPL. NERO	€ 1,10
127	GABBIETTA SFERE 1/4" A 11 SFERE	€ 0,85
128	GABBIETTA SFERE 5/32"	€ 0,55
129	GRANO M 5 X 10UNI 5923	€ 0,30
130	GRUPPO DINAMO 6V-4W COMPLETO	€ 4,95
131	GRUPPO GUARNIZ Z/42 + 2 PEDIV L/MM 170 OPACA ZINCATA	€ 10,75
132	GRUPPO PERNO MOLLA GRAFFA PER PORTAPACCHI	€ 3,85
133	LEVA FRENO DX ANTINFORT. FASC/MM22 CROM.	€ 3,30
134	LEVA FRENO SX ANTINFORT. FASC/MM22 CROM.	€ 3,30
135	MANOPOLA D/MM 22 TIPO OLANDA NERA	€ 0,55
136	PAIO PEDALI CORSA IN LAMIERASTAMPATA ART.604	€ 8,25
137	PARAFANGO A 24" CITTA' INOX	€ 8,25
138	PARAFANGO P 24" CITTA' INOX	€ 7,70
139	PERNO AL PIANTONE MANUBRIO D/MM16/M6 X 30	€ 1,40
140	PERNO MOVIMENTO CENTRALE ECONOM. L/MM140	€ 5,50
141	PORTAFANALE SPORT ZINCATO	€ 0,85
142	RIVETTO A MARTELLO OM X3,5	€ 0,30
143	RIVETTO A STRAPPO D/MM 3,2X 9	€ 0,30
144	ROSETTA DENTATA POST ZINCATA	€ 0,30
145	ROSETTA PIANA D/MM 5,3 UNI 6592-69 X VITE TE	€ 0,30
146	ROSETTA PIANA D/MM 6,4 UNI 6592-69 X VITE TE	€ 0,30
147	ROSETTA PIANA D/MM 10,5 UNI 6592-69 X VITE TE	€ 0,30
148	RUOTA A. 24" SGOMMATA	€ 19,00
149	RUOTA LIBERA 1 VELOCITA' 18 DENTI COMP. SFERE	€ 3,85
150	RUOTA P. 24" SGOMMATA	€ 21,45
151	SEGGIOLINO ART. 5P C/CINGHIA COMEART. 9P	€ 18,45
152	SERIE CALOTTE MOVIMENTO CENTRALE D/MM36	€ 4,70
153	SERIE STERZO NORMALE CON DUE RISCONTRI	€ 4,15
154	SELLA ART. 6279 NERA	€ 10,20
155	TAPPO GOMMA NERA D/MM 5	€ 0,30
156	TERMINALE CAVO FRENO CIECO IN OTTONE	€ 0,30
157	TRASM. FRENO ANT. L/MM 900/1100 BI	€ 1,40
158	TRASM. FRENO POST. L/MM 1470/1700 BI	€ 1,40
159	VITE TE M 5X 8 UNI 5739-65-4S	€ 0,30
160	VITE TE M 5X 10 UNI 5739-65-4S	€ 0,30
161	VITE TE M 5X 12 UNI 5739-65-4S	€ 0,30
162	VITE TE M 6X 10 UNI 5739-65-4S	€ 0,30
163	VITE TE M 6X 14 UNI 5739-65-4S	€ 0,30
164	TELAIO BOTT. CITTA' 24"	€ 57,75
165	FORCELLA CITTA' 24"	€ 13,75
166	MANUBRIO BOTT. CITTA' 24"	€ 13,20
167	CANOTTO REGGISSELLA D/MM 26,2 X170	€ 3,30
168	CARTER Z-42 CITTA' 24"	€ 7,45
169	RUOTA A. 24" CITTA' CG GOMMATA	€ 31,35
170	RUOTA P. 24" CITTA' CG GOMMATA	€ 34,40
171	PONTE FRENO ANT. COMPLETO DI PATTINI	€ 8,55
172	PONTE FRENO POST. COMPLETO DI PATTINI	€ 9,10



## CITTA' DI TORINO

DIVISIONE SERVIZI TECNICI ED EDILIZIA PER I SERVIZI CULTURALI , SOCIALI E COMMERCIALI

SETTORE SERVIZI GENERALI MECCANIZZATI

<b>ELENCO PREZZI RICAMBI PER BICICLETTE INTERRATORI CON RUOTE Ø 24"</b>		<b>pag. 4 / 6</b>
<b>CODICE Ricambio</b>	<b>DESCRIZIONE DEI PARTICOLARI</b>	<b>PREZZO UNITARIO</b>
173	RUOTA A. 26 3/4" SGOMMATA	€ 42,75
174	RUOTA P. 26 3/4" SGOMMATA	€ 44,50
175	RUOTA A. 26 3/4" GOMMATA	€ 59,75
176	RUOTA P. 26 3/4" GOMMATA	€ 61,50
177	PONTE FRENO ANT. COMPLETO DI PATTINI	€ 7,75
178	PONTE FRENO POST. COMPLETO DI PATTINI	€ 8,25
179	COPERTURA 26 3/4"	€ 13,25
180	CAMERA 26 3/4" CON VALVOLA	€ 4,75
181	LUCCHETTO POST.	€ 11,75





## CITTA' DI TORINO

DIVISIONE SERVIZI TECNICI ED EDILIZIA PER I SERVIZI CULTURALI , SOCIALI E COMMERCIALI

SETTORE SERVIZI GENERALI MECCANIZZATI

ELENCO PREZZI RICAMBI PER BICICLETTE MARCA DONISELLI		pag. 5 / 6
CODICE Ricambio	DESCRIZIONE DEI PARTICOLARI	PREZZO UNITARIO
182	TELAIO R.BILANCINO CON ATTACCO CAMBIO VERNICIATO NERO	€ 75,00
183	FORCELLA R.BILANCINO VERNICIATA NERA	€ 20,00
184	PIASTRA PORTANUMERO VERNICIATA BIANCA	€ 5,00
185	PAIO PARAFANGHI CORAZZATI VERNICIATI BIANCHI CON BANDE VERDI	€ 21,00
186	ASTA DOPPIA PER PARAFANGHI	€ 0,55
187	MORSETTI CRISTINA	€ 0,35
188	CARTER MODELLO CLUB VERNICIATO NERO	€ 9,00
189	MANUBRIO R.CROMATO	€ 44,50
190	BUSTA FRENERIA COMPLETA BILANCINO	€ 26,00
191	ASTINA POSTERIORE CON RACCORDO	€ 4,00
192	ASTA ANTERIORE R.COMPLETA	€ 7,30
193	PAIO PORTAPATTINI R.BILANCINO	€ 2,00
194	MORSETTO NODOLINO R.	€ 0,55
195	ESPANDER PER MANUBRIO	€ 2,60
196	CAVALLOTTO ANTERIORE	€ 6,80
197	CAVALLOTTO POSTERIORE	€ 6,60
198	PAIO MANOPOLE	€ 1,00
199	PAIO MANOPOLINE	€ 0,55
200	BULLONE SELLA	€ 0,55
201	CANOTTO SELLA UOMO 25,8X250X1,5	€ 1,50
202	CANOTTO SELLA DONNA 25,4X250X1,5	€ 1,50
203	MOZZO ANTERIORE ACCIAIO 36 FORI FORATO 2,5	€ 3,00
204	MOZZO POSTERIORE ACCIAIO 36 FORI FORATO 2,5	€ 3,60
205	CERCHIO ACCIAIO R.26 / 28 FORATO PER NIPPLES 2,5	€ 10,00
206	RAGGIO MM. 2,5X284 DONNA X302 UOMO CON NIPPLES	€ 0,55
207	RUOTA ANTERIORE 26 / 28 COMPLETA	€ 37,00
208	RUOTA POSTERIORE 26 / 28 COMPLETA	€ 37,50
209	COPIA DADI ANTERIORI	€ 0,55
210	COPIA DADI POSTERIORI	€ 0,60
211	FLAP PER PROTEZIONE NIPPLES	€ 0,30
212	GUARNITURA 42X170 ACCIAIO CROMATO DX CON INGRANAGGIO + SX	€ 9,00
213	SERIE MOVIMENTO ( CALOTTA DX, SX, PERNO, SFERE )	€ 5,00
214	GABBIETTE SFERE MOVIMENTO	€ 0,55
215	SERIE STERZO COMPLETA CROMATA	€ 2,00
216	GABBIETTE SERIE STERZO	€ 0,55
217	CATENA INDEX X3 VELOCITA'	€ 6,00
218	RUOTA LIBERA TRIPLA	€ 7,50
219	PAIO PEDALI VIAGGIO R.	€ 7,00
220	FANALE ANTERIORE DIAMETRO 70 ACCIAIO VERNICIATO NERO	€ 6,00
221	DINAMO DESTRA	€ 3,00
222	PORTA FANALE R. / SPORT	€ 0,55
223	PORTAPACCO POSTERIORE SPORT CROMATO	€ 9,50
224	GEMMONE CON LUCE PER PORTAPACCO	€ 2,00
225	FILO ATTACCO LUCE	€ 0,30
226	CAVALLETTO LATERALE LEGA	€ 2,50
227	LUCCHETTO AD ARCO CIGNO	€ 11,20
228	COPERTURA 700X40 NERO UOMO	€ 8,50
229	COPERTURA 26 1/2 BIANCO / NERO DONNA	€ 8,50
230	CAMERA D'ARIA 28 SCATOLATA	€ 3,00
231	CAMERA D'ARIA 26 SCATOLATA	€ 3,00
232	SELLA DOPPIA MOLLA NERA	€ 12,50
233	POMPA PLASTICA	€ 1,50
234	CATADRIOTTO PER RUOTA X RAGGI 2,5	€ 0,55
235	CAMBIO 3 VELOCITA' CON BULLONE	€ 9,00
236	COMANDO DESTRO AL MANUBRIO 3 VELOCITA' COMPLETO DI GUAINA	€ 3,00
237	COPIA BORSE SERIGRAFATE (copriborsa, parapoggia e guscio stampato)	€ 84,00
238	BAULETTO PORTACASCO	€ 25,00
239	BORSETTA ATTREZZI	€ 4,00
240	CAMPANELLO	€ 2,50
241	KIT RAPPEZZI	€ 1,60
242	LEVAGOMME	€ 1,60



## CITTA' DI TORINO

DIVISIONE SERVIZI TECNICI ED EDILIZIA PER I SERVIZI CULTURALI , SOCIALI E COMMERCIALI

SETTORE SERVIZI GENERALI MECCANIZZATI

TEMPARIO PER RIPARAZIONE E MANUTENZIONE BICICLETTE		pag. 6 / 6
FASE	OPERAZIONE	TEMPI IN 100/H
Sostituzione	GRUPPO MOVIMENTO CENTRALE	125
Sostituzione	LUCCHETTO POST.	25
Sostituzione	GUARNITURA MOVIM. CENTR.(MOLTIPLICA)	50
Sostituzione	FORCELLA ANTERIORE	100
Sostituzione	CARTER COPRICATENA	50
Sostituzione	MANUBRIO	75
Sostituzione	PARAFANGO ANTERIORE	25
Sostituzione	PARAFANGO POSTERIORE	50
Sostituzione	SELLA	25
Sostituzione	COPPIA PEDALI	25
Sostituzione	RUOTA ANTERIORE	50
Sostituzione	RUOTA LIBERA POSTERIORE	50
Sostituzione	RUOTA POSTERIORE	50
Sostituzione	RAGGIO DA 1 A 5 UNITA'	75
Sostituzione	CATENA TRSMISSIONE	50
Sostituzione	CAMERA D'ARIA ANTERIORE	25
Sostituzione	CAMERA D'ARIA POSTERIORE	50
Sostituzione	COPERTURA ANTERIORE	25
Sostituzione	COPERTURA POSTERIORE	50
Sostituzione	SERIE FRENERIA COMPLETA	50
Sostituzione	SERIE PATTINI FRENO	25
Sostituzione	CAMPANELLO	25
Sostituzione	CAVALLETTO	25
Sostituzione	DINAMO	25
Sostituzione	FANALE ANTERIORE	25
Sostituzione	FANALE POSTERIORE	25
Riparazione	CAMERA D'ARIA ANTERIORE	25
Riparazione	CAMERA D'ARIA POSTERIORE	25
Esecuzione	PULIZIA COMPLETA	25
Esecuzione	REGISTRAZIONE GENERALE che comprende l'eventuale sostituzione delle bacchette freni o dei cavi freni, la centratura delle ruote, la registrazione del movimento centrale e delle ghiere della forcella.	50